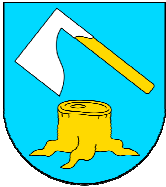

INWESTOR:	GMINA MARKOWA 37-120 MARKOWA MARKOWA 1399		Nr. egz. 1
PRZEDSIĘWZIĘCIE BUDOWLANE:	UTWARDZENIE POWIERZCHNI GRUNTU NA DZIAŁKACH NR EWID. 1687/3, 1686/2,1686/1,1685,1678,1659/2 OBEJMUJĄCEGO ZADANIA: - ZADANIE 2 „UTWARDZENIE POWIERZCHNI GRUNTU NA DZIAŁKACH NR EWID. 1687/3, 1686/2,1686/1,1685,1678”		
FAZA OPRACOWANIA:	PROJEKT WYKONAWCZY		
BRANŻA:	DROGOWA		

FUNKCJA	TYTUŁ, IMIĘ, NAZWISKO	NR UPR.; SPECJ.	DATA	PODPIS
Projektant	mgr inż. Mateusz Królicki	PDK/0114/POOD/06	06.2023	<i>M. Królicki</i>
Opracował	mgr. inż. Robert Kaleniecki		06.2023	<i>R. Kaleniecki</i>
Sprawdzający	mgr inż. Wojciech Józwiak	SLK/1990/POOD/07	06.2023	<i>W. Józwiak</i>

Rzeszów, czerwiec 2023r.

B. CZĘŚĆ RYSUNKOWA

SPIS RYSUNKÓW:

1. ORIENTACJA
2. PLAN SYTUACYJNO - WYSOKOŚCIOWY
3. PROFIL PODŁUŻNY
4. PRZEKRÓJ TYPOWY
5. PLAN WARSTWICOWY

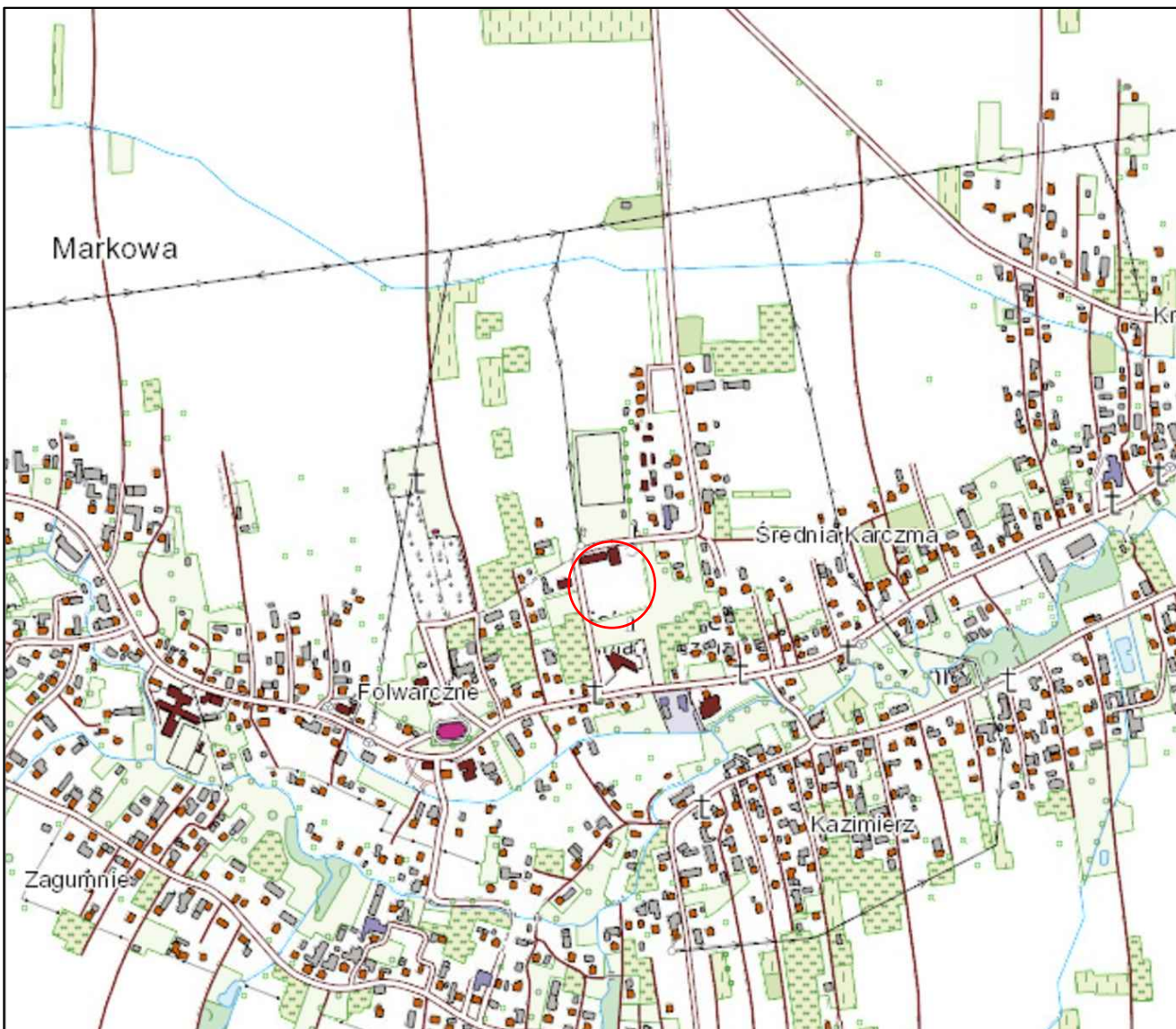

LEGENDA:

 Lokalizacja inwestycji

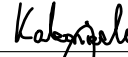
Wykonawca:		
 S.C. "ATTILA" M. Królicki W. Józwiak ul. Geodetów 1/307 35-328 Rzeszów biuro@attila.pl		
Obiekt: Utwardzenie powierzchni gruntu na działkach nr ewid. 1687/3, 1686/2, 1686/1, 1685, 1678, 1659/2 obejmującego zadania: - zadanie 2 „Utwardzenie powierzchni gruntu na działkach nr ewid. 1687/3, 1686/2, 1686/1, 1685, 1678”		
Inwestor: Urząd Gminy w Markowej 37-120 Markowa Markowa 1399		
Faza opracowania: Projekt wykonawczy		
Projektował:	Nr uprawnień:	
mgr inż. Mateusz Królicki	PODK/0114/POOD/06	
Opracował:		
mgr inż. Robert Kaleniecki		
Sprawdził:		
mgr inż. Wojciech Józwiak	SLK/1990/POOD/07	
Treść rysunku:	Skala:	Data:
Orientacja	1:10000	
	Nr rysunku:	
	1	



MAPA DO CELÓW PROJEKTOWYCH

Miejscowość : Markowa
 Jednostka ewidencyjna: 181005_2 Markowa
 Obręb ewidencyjny: 2 Markowa
 Działki nr.: 1658/2, 1658/3, 1659/2, 1663, 1678, 1681/1, 1681/2, 1685, 1686/1, 1686/2, 1687/3,
 Arkusz 7.124.32.04.4.4, 7.124.32.09.2.2
 Skala 1:500
 Układ współrzędnych prostokątnych płaskich: 2000/21
 Układ wysokościowy: PL-EVRF2007-NH
 Oznaczenie granic obszaru, który był przedmiotem aktualizacji

Mapa aktualna stan na dzień 1.06.2023r
 Służebności gruntowe mające wpływ na zagospodarowanie gruntów zlokalizowanych w granicach projektowanej inwestycji: nie badano
 Niniejszy dokument opracowano na podstawie materiałów zasobu geodezyjno-kartograficznego nr GN-K.6642.1489.2023

USŁUGI GEODEZYJNE
 Monika Orzechowska
 37-207 506 111
 tel. (016) 64-111 503, 501 538 068
 NIP 794-169-58-85 REGON 180130160
 e-mail: moreow@wp.pl

imię i nazwisko, nr uprawnień i podpis
 geodety uprawnionego, który opracował mapę

GEODETA UPRAWNIONY
 Kazimierz Orzechowski
 37-207 506 111
 Nr uprawnień 7586

Nazwa/ imię i nazwisko wykonawcy
 oraz podpis osoby reprezentującej wykonawcę

Oświadczam, że niniejszy dokument został opracowany w wyniku prac geodezyjnych i kartograficznych, których rezultaty zawiera operat techniczny pozytywnie zweryfikowany. Jednocześnie informuję, że jestem świadomy odpowiedzialności karnej za złożenie fałszywego oświadczenia.	
Identyfikator zgłoszenia	GN-K.6642.1489.2023
Organ służby geodezyjnej, który otrzymał zgłoszenie	Starosta Łąncucki
Wykonawca prac geodezyjnych	Monika Orzechowska USŁUGI GEODEZYJNE
Nr oraz data sporządzenia dokumentu zawierającego wynik pozytywnej weryfikacji	GN-K.6642.1489.2023_1 z dnia 06 LIP. 2023
Imię i nazwisko oraz nr uprawnień zawodowych kierownika prac	Kazimierz Orzechowski Nr uprawnień 7586

GEODETA UPRAWNIONY
 Kazimierz Orzechowski
 37-207 506 111
 Nr uprawnień 7586

LEGENDA:

- — — — — proj. oś
- — — — — proj. oś krawędzi
- — — — — proj. krawędź jezdni
- proj. krawędź pobocza
- — — — — proj. krawężnik
- proj. opornik betonowy
- — — — — proj. obrzeże
- — — — — proj. balustrada
- — — — — proj. palisada
- ■ ■ ■ ■ proj. chodnik – kostka brukowa
- ■ ■ ■ ■ proj. zjazd/plac – kostka brukowa
- □ □ □ □ proj. skarpa
- — — — — proj. ściek szczelinowy
- □ □ □ □ proj. wpust deszczowy

Wykonawca:		S.C. "ATTILA" M. Królicki W. Józwiak ul. Geodetów 1/307 35-328 Rzeszów biuro@attila.pl	
Obiekt:		Utwardzenie powierzchni gruntu na działkach nr ewid. 1687/3, 1686/2, 1686/1, 1685, 1678, 1659/2 obejmującego zadania: - zadanie 2 „Utwardzenie powierzchni gruntu na działkach nr ewid. 1687/3, 1686/2, 1686/1, 1685, 1678”	
Inwestor:		Gmina Markowa 37-120 Markowa Markowa 1399	
Faza opracowania:		Projekt wykonawczy	
Projektował:	mgr inż. Mateusz Królicki	Nr uprawnień:	PDK/0114/POOD/06
Opracował:	mgr inż. Robert Kaleniecki	Miskolc Kaleniecki	
Sprawdził:	mgr inż. Wojciech Józwiak	SLK/1990/POOD/07	Józwiak
Treść rysunku:	Plan sytuacyjny	Skala:	1:500
		Nr rysunku:	2
		Data:	06.2023

Niweleta placu nr 2
Skala 1:50/500

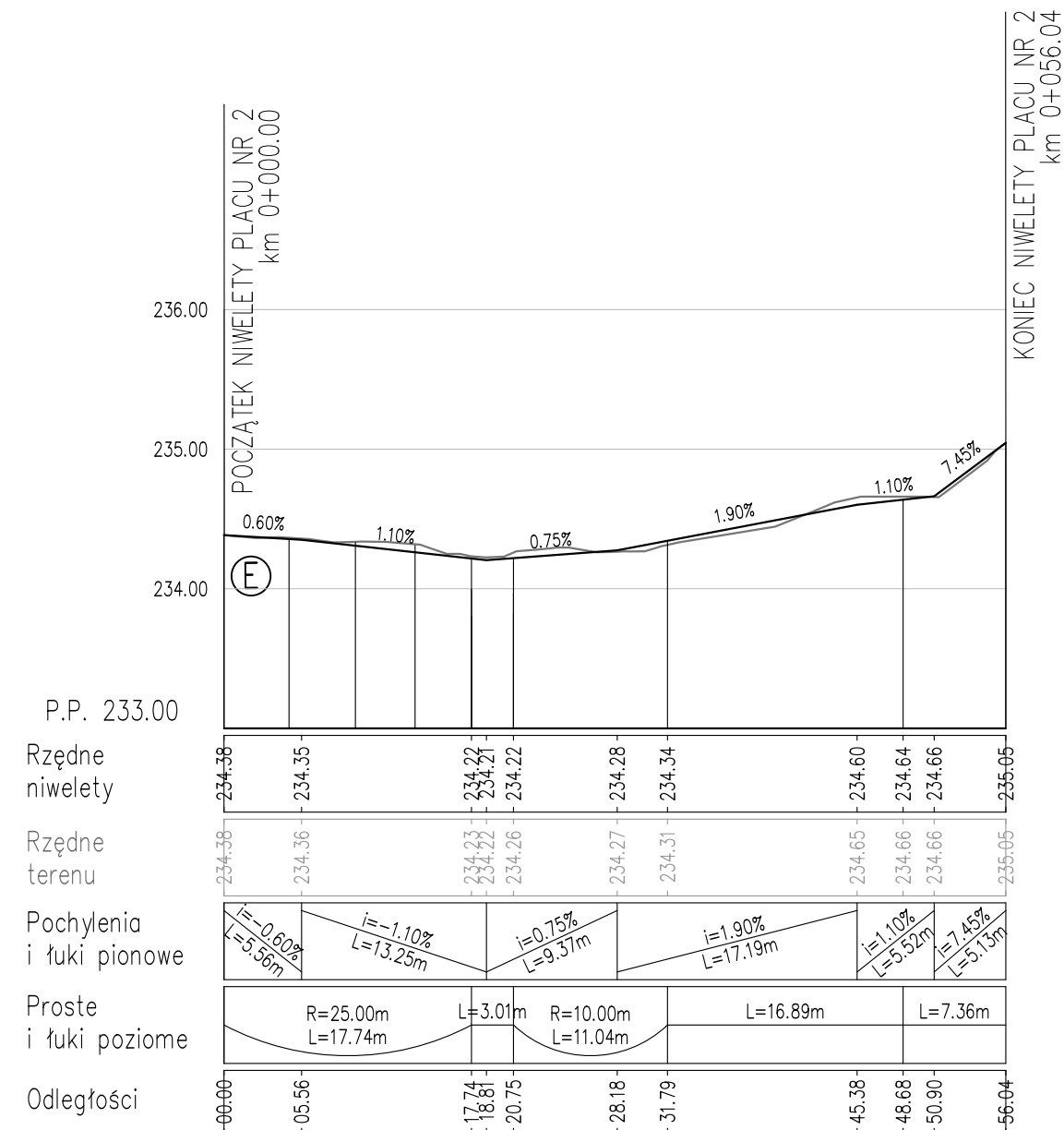

Niweleta krawędzi nr 3
Skala 1:50/500

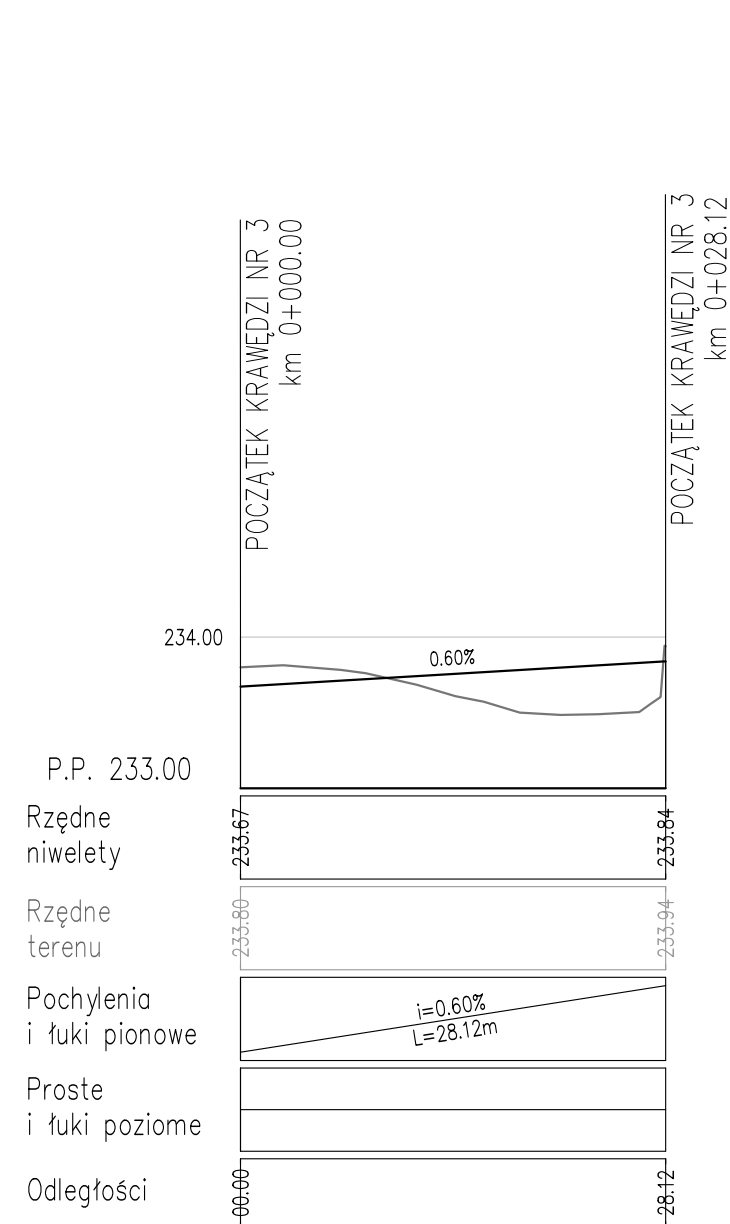

Niweleta dojazdu na plac nr 2
Skala 1:50/500

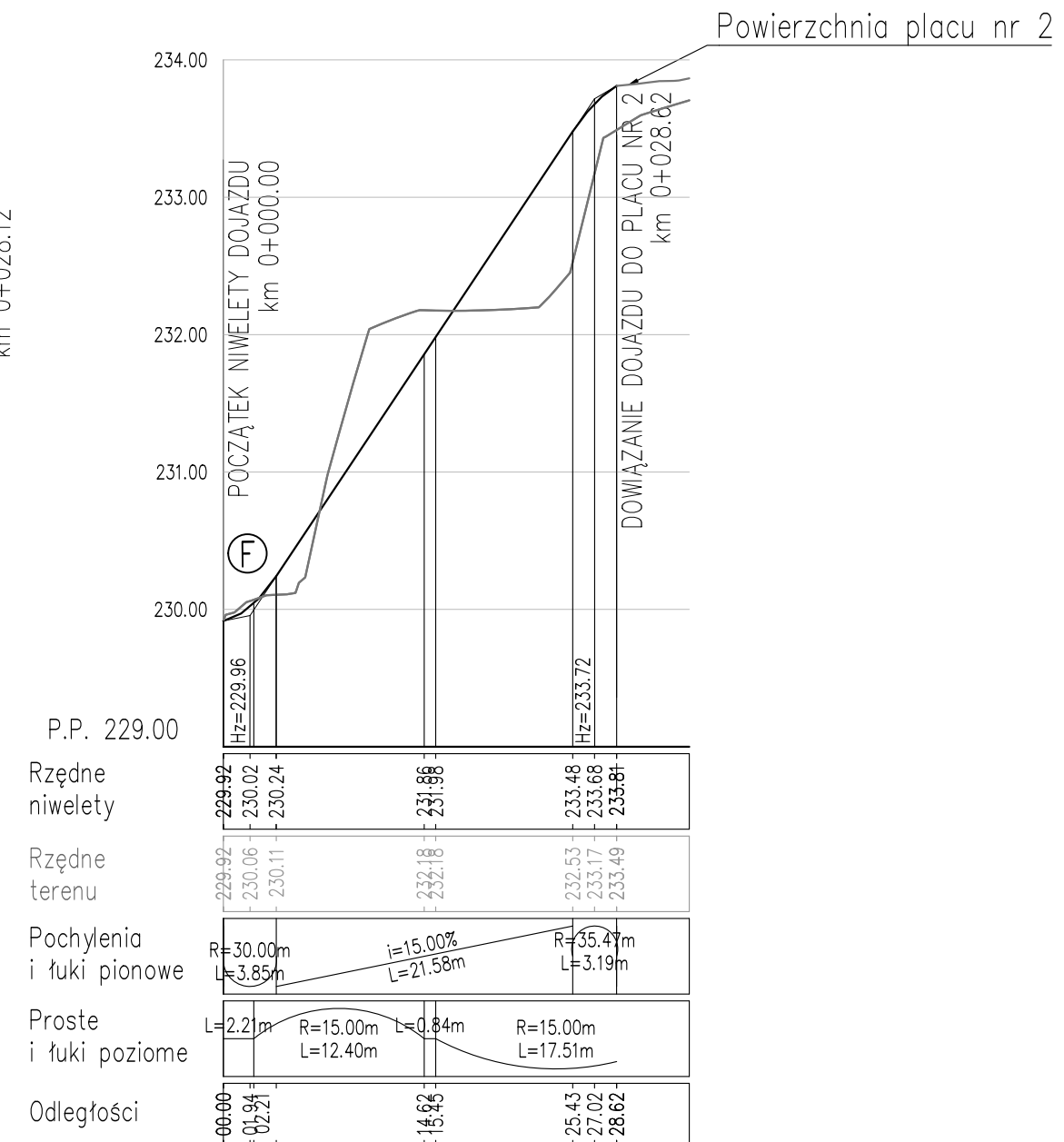

Legenda:

- ist. niweleta terenu/projektowanej powierzchni
- proj. niweleta osi/krawędzi

Wykonawca:



S.C. "ATTILA" M. Królicki W. Józwiak
ul. Geodetów 1/307
35-328 Rzeszów
biuro@attila.pl

Obiekt:

Utwardzenie powierzchni gruntu na działkach nr ewid. 1687/3, 1686/2, 1686/1, 1685, 1678, 1659/2 obejmującego zadania:
- zadanie 2 „Utwardzenie powierzchni gruntu na działkach nr ewid. 1687/3, 1686/2, 1686/1, 1685, 1678”

Inwestor:

Gmina Markowa
37-120 Markowa
Markowa 1399

Faza opracowania:

Projekt wykonawczy

Projektował: mgr inż. Mateusz Królicki	Nr uprawnień: PDK/0114/POOD/06	
Opracował: mgr inż. Robert Kaleniecki		
Sprawdził: mgr inż. Wojciech Józwiak	SLK/1990/POOD/07	
Treść rysunku: Profile podłużne	Skala: 1:50/500	Nr rysunku: 3
		Data: 06.2023

1 KONSTRUKCJA NAWIERZCHNI PLACÓW, ZJAZDÓW
- NAWIERZCHNIA Z KOSTKI BRUKOWEJ BETONOWEJ

8cm	warstwa ścieralna – kostka brukowa betonowa	
3cm	podsyпка cem.-piask. 1:4	
20cm	warstwa z mieszanki niezwiązanej 0/31.5mm z kruszywem C _{90/3}	E ₂ ≥ 160MPa
	georuszt wielokształtny typu N1	
35cm	warstwa z mieszanki niezwiązanej 0/31.5mm z kruszywem C _{90/3}	E ₂ ≥ 80MPa
	georuszt wielokształtny typu N1	
66cm	istniejące podłoże	E ₂ ≥ 15MPa

2 KONSTRUKCJA NAWIERZCHNI CHODNIKA/ POCHYLNI

6cm	warstwa ścieralna – kostka brukowa betonowa	
3cm	podsyпка cem.-piask. 1:4	
35cm	warstwa z mieszanki niezwiązanej 0/31.5mm z kruszywem C _{90/3}	E ₂ ≥ 80MPa
	georuszt wielokształtny typu N1	
46cm	istniejące podłoże	E ₂ ≥ 15MPa

UTWARDZENIE TERENÓW ZGODNIE Z PLANEM SYTUACYJNYM

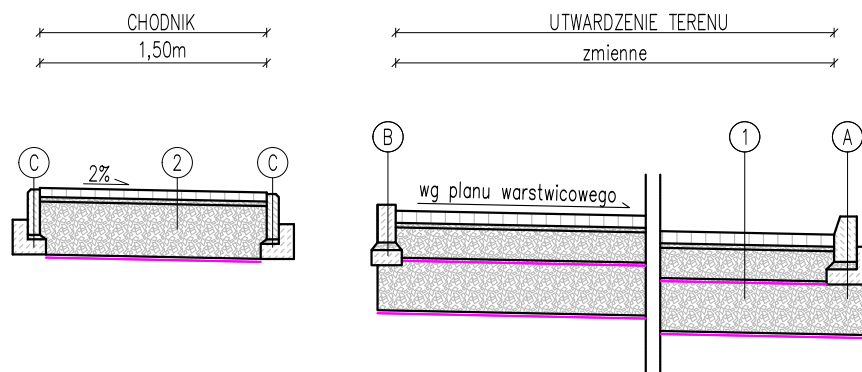

PRZEBUDOWA DROGI NA ODCINKU WZDŁUŻ BUDYNKU NR 1490

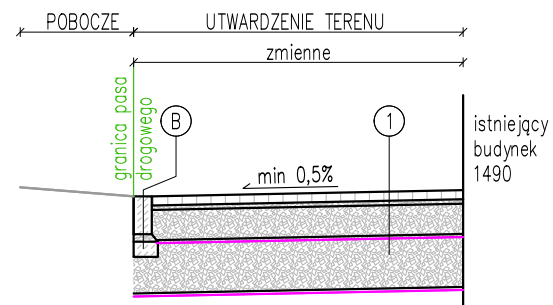

PRZEBUDOWA DROGI NA ODCINKU WZDŁUŻ BUDYNKU NR 1491

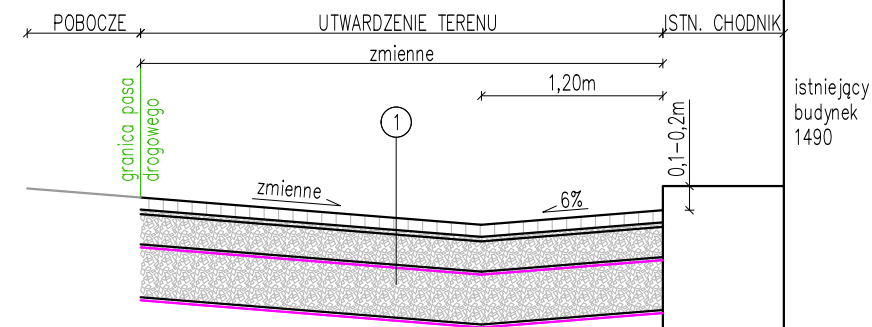

A SKALA 1:25

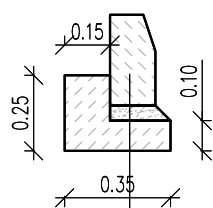

30cm	krawężnik betonowy 15x30cm
5cm	podsyпка cem.-piask. 1:4 (0,010m ³ /mb)
10cm	ława betonowa z oporem z betonu C12/15 (0,058m ³ /mb)

B SKALA 1:25

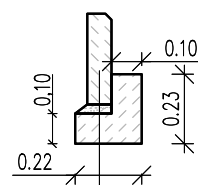

30cm	obrzeże betonowe 8x30cm
3cm	podsyпка cem.-piask. 1:4 (0,003m ³ /mb)
10cm	ława betonowa z oporem z betonu C12/15 (0,035m ³ /mb)

C SKALA 1:25

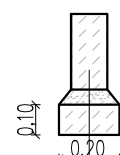

25cm	opornik (krawężnik) betonowy typ drogowy 12x25cm
5cm	podsyпка cem.-piask. 1:4 (0,008m ³ /mb)
10cm	ława betonowa z oporem z betonu C12/15 (0,02m ³ /mb)

PROJEKTOWANA PALISADA
SKALA 1:25

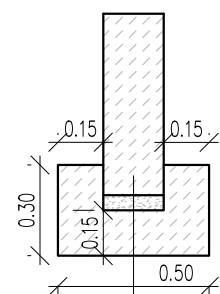

60cm	palisada betonowa z betonu C35/45, szer. min 15cm, wysokość 80cm
5cm	podsyпка cem.-piask. 1:4 (0,010m ³ /mb)
15cm	ława betonowa z oporem z betonu C12/15 (0,120m ³ /mb)

ODWODNIENIE LINIOWE SZCELINOWE
SKALA 1:25

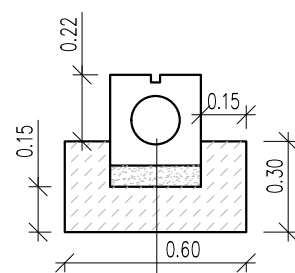

60cm	odwodnienie liniowe szczelinowe 30x30 cm
5cm	podsyпка cem.-piask. 1:4 (0,021m ³ /mb)
15cm	ława betonowa z oporem z betonu C12/15 (0,135m ³ /mb)

Wykonawca:



S.C. "ATTILA" M. Królicki W. Józwiak
ul. Geodetów 1/307
35-328 Rzeszów
biuro@attila.pl

Obiekt:

Utwardzenie powierzchni gruntu na działkach nr ewid. 1687/3, 1686/2, 1686/1, 1685, 1678, 1659/2 obejmującego zadania:
- zadanie 2 „Utwardzenie powierzchni gruntu na działkach nr ewid. 1687/3, 1686/2, 1686/1, 1685, 1678”

Inwestor:

Gmina Markowa
37-120 Markowa
Markowa 1399

Faza opracowania:

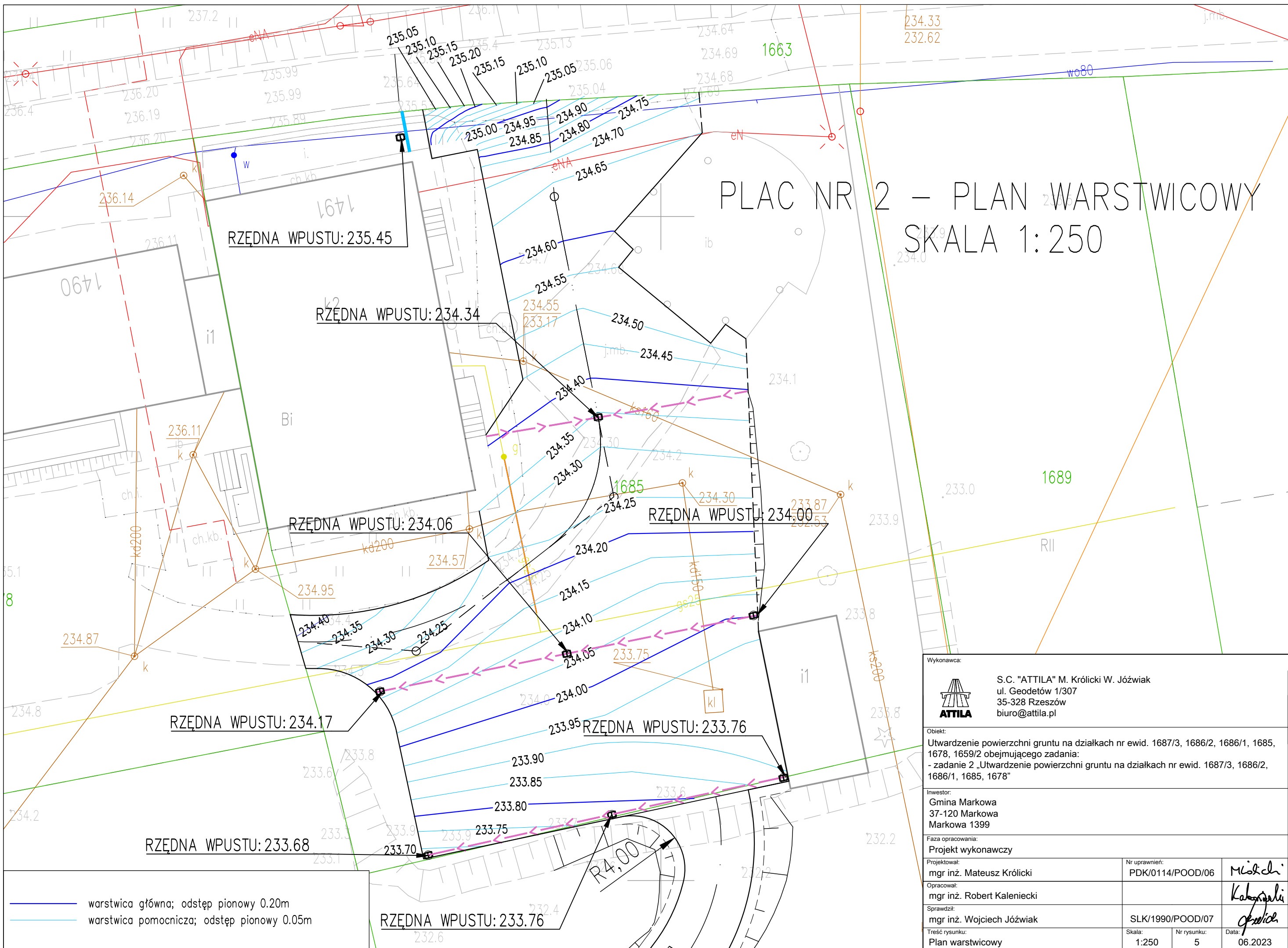

Projekt wykonawczy

Projektował: mgr inż. Mateusz Królicki	Nr uprawnień: PDK/0114/POOD/06	<i>M. Królicki</i>
Opracował: mgr inż. Robert Kaleniecki		<i>R. Kaleniecki</i>
Sprawdził: mgr inż. Wojciech Józwiak	SLK/1990/POOD/07	<i>W. Józwiak</i>
Treść rysunku: Przekroje typowe	Skala: 1:50	Nr rysunku: 4 Data: 06.2023

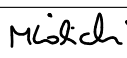
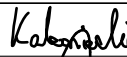

— warstwica główna; odstęp pionowy 0.20m
— warstwica pomocnicza; odstęp pionowy 0.05m

PLAC NR 2 – PLAN WARSTWICOWY SKALA 1:250

Wykonawca:  S.C. "ATTILA" M. Królicki W. Józwiak ul. Geodetów 1/307 35-328 Rzeszów biuro@attila.pl		
Obiekt: Utwardzenie powierzchni gruntu na działkach nr ewid. 1687/3, 1686/2, 1686/1, 1685, 1678, 1659/2 obejmującego zadania: - zadanie 2 „Utwardzenie powierzchni gruntu na działkach nr ewid. 1687/3, 1686/2, 1686/1, 1685, 1678”		
Inwestor: Gmina Markowa 37-120 Markowa Markowa 1399		
Faza opracowania: Projekt wykonawczy		
Projektował: mgr inż. Mateusz Królicki	Nr uprawnień: PDK/0114/POOD/06	
Opracował: mgr inż. Robert Kaleniecki		
Sprawdził: mgr inż. Wojciech Józwiak	SLK/1990/POOD/07	
Treść rysunku: Plan warstwicy	Skala: 1:250	Nr rysunku: 5
		Data: 06.2023